

Lono

Milk & Choc

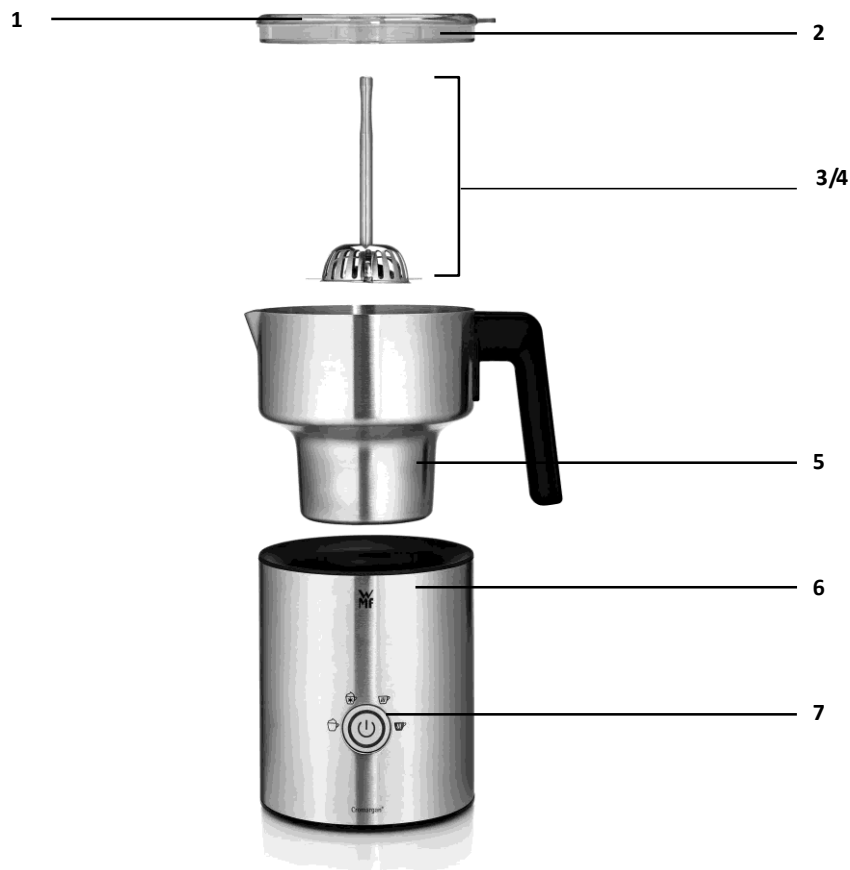

de Gebrauchsanweisung	4	nl Gebruiksaanwijzing	44
pl Instrukcja obsługi	12	da Brugsanvisning	52
fr Mode d'emploi	20	sv Användarguide	60
es Instrucciones de uso	28	fi Käyttöohje	68
it Istruzioni per l'uso	36	no Bruksanvisning	76



Aufbau Milk & Choc

1. Deckel
2. Dichtungsring
3. WMF Milk System
4. WMF Choc System
5. Krug mit MIN/MAX Markierung
6. Gerätesockel mit Kabelaufwicklung
7. Programmauswahl und Start/Stop-Taste
8. Griff
9. DISC-Halterung
10. Milch-DISC
11. Schokokäfig

Milk & Choc elementy

1. Pokrywka
2. Pierścień uszczelniający
3. System spieniający WMF
4. System spieniający Choco WMF
5. Kubek z miarką
6. Baza urządzenia
7. Programator
8. Uchwyt
9. Koszyk dysku
10. Dysk spieniający
11. Dysk do czekolady

Montage du mousoir à lait

1. Couverture
2. Bague d'étanchéité
3. WMF Milk System
4. WMF Choc System
5. Broc avec marquage MIN/MAX
6. Socle de l'appareil avec logement pour le câble
7. Bouton marche/arrêt et choix du programme
8. Poignée
9. Support DISC
10. DISC à lait
11. Panier à chocolat

Componenti schiumatore

1. Coperchio
2. Anello guarnizione
3. Sistema WMF Milk
4. Sistema WMF Choc
5. Caraffa con tacca MIN/MAX
6. Base dell'apparecchio con avvolgicavo
7. Selezione programma con tasto di avvio/arresto
8. Impugnatura
9. Supporto DISCO
10. DISCO latte
11. Contenitore cioccolato

Montaje del espumador de leche

1. Tapa
2. Anillo de sellado
3. Sistema WMF Milk
4. Sistema WMF Choc
5. Jarra con marca MIN/MAX
6. Zócalo del aparato con bobinado de cable
7. Selección de programa y botón de inicio/parada
8. Mango
9. Soporte del disco
10. Disco de leche
11. Caja de chocolate

Onderdelen melkopschuimer

1. Deksel
2. Afdichtring
3. WMF Milk systeem
4. WMF Choc systeem
5. Kan met MIN/MAX-markering
6. Apparaatvoet met kabelvak
7. Programmakeuze en start/stop-toet
8. Greep
9. DISC-houder
10. Melk-DISC
11. Chocoladereservoir

Opbygning af mælkeskummer

1. Låg
2. Tætningsring
3. WMF Milk System
4. WMF Choc System
5. Kande med MIN/MAX-markering
6. Apparatsokkel med kabelopvikling
7. Programvalg og start-/stopknap
8. Greb
9. DISC-holder
10. Mælke-DISC
11. Chokobur

Mjölkskummarens konstruktion

1. Lock
2. Tätningring
3. WMF Milk System
4. WMF Choc System
5. Kanna med MIN/MAX-markering
6. Sockel med sladdvinda
7. Programval och start-/stoppknapp
8. Handtag
9. DISC-hållare
10. Mjölk-DISC
11. Chokladbehållare

Maidonvaahdottimen osat

1. Kansi
2. Tiivisterengas
3. WMF Milk System
4. WMF Choc System
5. Kannu, jossa MIN/MAX-merkintä
6. Laitteen jalusta, johon laitteen johdon voi keriä
7. Ohjelmanvalinta ja käynnistys-/sammutusnäppäin
8. Kahva
9. Vaahdotuslevyn pidike
10. Maidon vaahdotuslevy
11. Suklaakori

Oppbygging melkeskummer

1. Lökk
2. Tetningsring
3. WMF Milk-system
4. WMF Choc-system
5. Kanne med MIN/MAX-markering
6. Apparatsokkel med kabeloppvikling
7. Programvalg og start/stopp-knapp
8. Håndtak
9. DISC-holder
10. Melke-DISC
11. Sjokoladebeholder

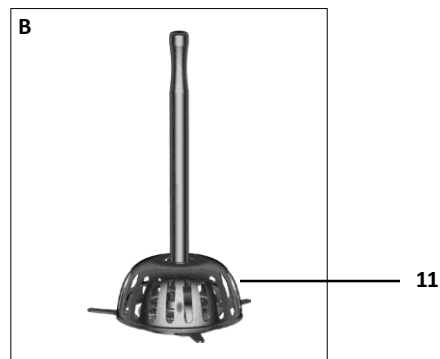
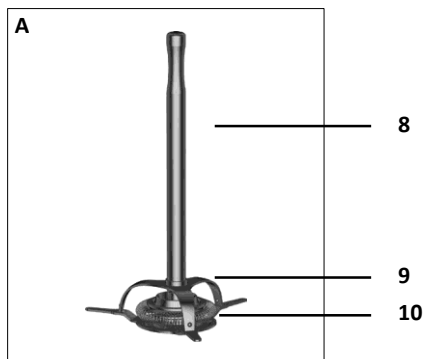

Instrukcja obsługi

Podstawowe zalecenia bezpieczeństwa

- Sprzęt opisany w niniejszej instrukcji może być użytkowany przez dzieci w wieku powyżej ośmiu lat oraz osoby o ograniczonej zdolności fizycznej, czuciowej lub psychicznej lub osoby o braku doświadczenia lub znajomości sprzętu, pod warunkiem, że będą one nadzorowane lub że otrzymały informacje o bezpiecznym korzystaniu z urządzenia i rozumieją związane z nim zagrożenia. Dzieciom nie wolno bawić się urządzeniem. Dzieciom nie wolno czyścić ani wykonywać czynności konserwacji urządzenia przewidzianych dla użytkownika, chyba że mają więcej niż 8 lat i są nadzorowane.
- Urządzenie oraz przewód zasilający należy umieścić w miejscu niedostępnym dla dzieci poniżej lat 8.
- Urządzenie można użytkować wyłącznie z odpowiednią podstawą.
- Nie należy zanurzać urządzenia w wodzie.
- W razie uszkodzenia przewodu zasilającego urządzenia, musi on zostać wymieniony przez główny dział obsługi klienta u producenta urządzenia lub przez osobę dysponującą podobnymi kwalifikacjami. Niewłaściwie wykonana naprawa urządzenia może stanowić poważne zagrożenie dla użytkowników.
- Po użyciu urządzenia należy wyczyścić wszystkie powierzchnie, które miały styczność z żywnością. Stosowne zalecenia podane są w rozdziale „Czyszczenie i konserwacja”.

Przed użyciem

Należy dokładnie zapoznać się z instrukcją obsługi. Zawiera ona istotne informacje dotyczące użytkowania, bezpieczeństwa i konserwacji urządzenia.

Instrukcję należy przechowywać w bezpiecznym miejscu i przekazać ewentualnym kolejnym użytkownikom.

Urządzenie należy użytkować wyłącznie do celu, do którego jest przeznaczone, przy jednoczesnym przestrzeganiu instrukcji obsługi.

Dane techniczne

Napięcie znamionowe:	220 - 240 V~ 50-60 Hz
Pobór mocy:	650W
Klasa bezpieczeństwa:	I

Zalecenia bezpieczeństwa

- Urządzenie można podłączać wyłącznie do prawidłowo zamontowanych gniazd elektrycznych. Przewód zasilający i wtyk muszą być suche.
- Przewodu zasilającego nie należy przeciągać po ostrych krawędziach ani krawędzi przyciskać. Przewodu nie należy także zostawiać w pozycji wiszącej natomiast należy go chronić przed wysoką temperaturą i olejami.
- Nie wolno wyciągać wtyku z gniazda pociągając za przewód zasilający; nie wyciągać wtyku mokrymi rękami.
- Należy zaprzestać użytkowania urządzenia i/lub natychmiast wyciągnąć zasilania:
 - w razie uszkodzenia urządzenia lub jego przewodu zasilającego;
 - jeżeli urządzenie przecieka;
- w razie podejrzenia, że wystąpiła usterka po tym, jak urządzenie spadło z wysokości lub uległo innemu, podobnemu wypadkowi. W takich przypadkach przekazać urządzenie do naprawy.
- Nie należy stawiać urządzenia na gorących powierzchniach, np. na płytce bądź w pobliżu otwartych źródeł ognia. Urządzenie mogłoby ulec stopieniu.
- Nie należy stawiać urządzenia na powierzchniach wrażliwych na działania.
- Nie wolno zostawiać działającego spieniacza bez nadzoru.
- Nie należy włączać urządzenia, jeśli nie ma w nim mleka.
- Aby wlać mleko do dzbanka, należy go zdjąć z podstawy.
- Urządzenie jest przeznaczone wyłącznie do podgrzewania lub spieniania i należy go stosować do żadnego innego obróbki produktów żywnościowych.
- W trakcie pracy urządzenia nie należy go przenosić ani nie należy pociągać zasilający.
- Przed włączeniem spieniacza należy dopilnować, żeby dzbanek od spodu.
- Przestroga: urządzenie mocno się nagrzewa.
- Wtyk zasilania należy wyciągnąć z gniazda:
 - jeśli podczas użytkowania urządzenie zacznie działać nieprawidłowo
 - przed rozpoczęciem czynności czyszczenia i konserwacji;
 - po zakończeniu korzystania z urządzenia.
- W razie użytkowania niezgodnego z przeznaczeniem, nieprawidłowego podłączenia lub niewłaściwie wykonanych napraw, nie ponosimy odpowiedzialności ewentualne uszkodzenia. W takich przypadkach wyłączone są także wszelkie roszczenia z tytułu gwarancji.
- Materiały opakowaniowe, na przykład worki foliowe, należy trzymać poza zasięgiem dzieci.

Uruchomienie i informacje ogólne







Indukcyjny spieniacz do mleka przeznaczony jest do podgrzewania i spieniania mleka oraz substytutów mleka. Ogólnie można stosować następujące rodzaje mleka:

mleko świeże, UHT (w tym od krów, owiec i kóz) oraz mleko bez laktozy i substytuty mleka (np. sojowe) o różnej zawartości tłuszczu.

Jakość i objętość pianki mlecznej zależy od rodzaju i właściwości używanego mleka (np. Zawartość tłuszczu i białka, temperatura itp.).

Przed pierwszym użyciem należy wyczyścić urządzenie zgodnie z opisem w rozdziale „Czyszczenie i pielęgnacja”. Wszelkie nadwyżki kabla potężeniowego można owinąć wokół dolnej części podstawy urządzenia.

WMF LONO Milk&Choc posiada cztery programy:

Symbol	Program	Zastosowanie	Dysk	Pojemność
	Ciepła mleczna pianka	Ta gęsta pianka mleczna jest idealna do napojów cappuccino lub latte macchiato.	WMF Milk System 	MIN 150 ml MAX 350 ml
	Zimna mleczna pianka	Ta zimna, kremowa pianka mleczna szczególnie dobrze nadaje się do napojów frappé, koktajli, mrożonej kawy i deserów.		MIN 150 ml MAX 350 ml
	Gorące mleko	Ten program zapewnia szybki i łatwy sposób podgrzania mleka, np. do kaw latte lub filiżanek ciepłego mleka.		MIN 150 ml MAX 500 ml
	Gorąca czekolada	Ten program służy do przygotowywania gorących napojów czekoladowych z pokruszonej czekolady.	WMF Choc System 	mleko MIN 150 ml MAX 350 ml czekolada MAX 34 g

Przygotowanie pianki mlecznej i gorącego mleka:

Uwaga: w tym programie użyj systemu mleka WMF. (Rys. A)

- Chwycić system mleka WMF (3) za uchwyt i postawić pionowo w dzbanku. A zatem magnes przytrzyma system mleka WMF (3) na dnie dzbanka.
- Napełnij dzbanek (5) schłodzonym mlekiem, przestrzegając wskaźników poziomu MIN i MAX (patrz tabela). Nie przekraczać wskazanego maksimum, w przeciwnym razie podczas przyrządzania mleko może wyciekać.
- Ustaw dzbanek (5) na podstawie urządzenia (6).
- Umieść pokrywkę (1) na dzbanku (5) i lekko dociśnij, aby się uszczelnić. Upewnij się, że koniec uchwytu spieniacza mleka WMF (3) znajduje się w mechanizmie pokrywki.
- Teraz naciskaj kilkakrotnie włącznik / wyłącznik (7), aż zaświeci się dioda obok symbolu żądanego programu.
- Okolo. 3 sekundy później przygotowanie rozpoczyna się automatycznie. Proces można przerwać w dowolnym momencie, ponownie naciskając przycisk włączania / wyłączenia (7).
- Po zakończeniu programu urządzenie wyłącza się automatycznie i gaśnie kontrolka programu. Włącznik / wyłącznik (7) świeci się na czerwono.
- Uwaga: wentylatory urządzenia mogą nadal działać po zakończeniu programu.
- Dzbanek (5) można teraz wyjąć z podstawy (6). Aby wyłączyć zawartość, zdejmij pokrywę (1) i wyjmij system mleka WMF (3).
- Uwaga: dzbanek i uchwyt systemu WMF do mleka mogą być gorące!



Przygotowanie gorącej czekolady:

Uwaga: w tym programie użyj systemu WMF Choc. (Rys. B)

- Chwycić system mleka WMF (3) za uchwyt i postawić pionowo w dzbanku. Magnes przytrzyma następnie system mleka WMF (3) na dnie dzbanka.
- Napełnij dzbanek (5) schłodzonym mlekiem, przestrzegając wskaźników poziomu MIN i MAX (patrz tabela). Nie przekraczać wskazanego maksimum, w przeciwnym razie podczas przyrządzania mleko może wyciekać.
- Ustaw dzbanek (5) na podstawie urządzenia (6).
- Dodaj pokruszoną czekoladę do mleka. Aby uzyskać optymalne rezultaty, zalecamy rozbicie czekolady na małe kawałki. Alternatywnie możesz użyć czekolady mielonej lub w proszku.
- Umieść pokrywkę (1) na dzbanku (5) i lekko dociśnij, aby upewnić się, że jest szczelna. Upewnij się, że koniec rękojeści systemu WMF Choc (4) jest umieszczony w mechanizmie pokrywki.
- Kilkakrotnie nacisnąć włącznik / wyłącznik (7), aż zaświeci się dioda LED obok symbolu „gorąca czekolada”.
- Okolo. 3 sekundy później przygotowanie rozpoczyna się automatycznie. Proces można przerwać w dowolnym momencie, ponownie naciskając przycisk włączania / wyłączenia (7).
- Po zakończeniu programu urządzenie wyłącza się automatycznie i gaśnie kontrolka programu. Włącznik / wyłącznik (7) świeci się na czerwono.
- Uwaga: wentylatory urządzenia mogą nadal działać po zakończeniu programu.
- Dzbanek (5) można teraz wyjąć z podstawy (6). Aby wyłączyć zawartość, zdejmij pokrywę (1) i wyjmij system WMF Choc (4).
- Uwaga: dzbanek i uchwyt systemu WMF Choc (4) mogą być gorące!
- Ostrzeżenie: Zawsze zakładaj pokrywę (1) na urządzenie przed włączeniem. Nigdy nie zdejmuj pokrywki (1), gdy urządzenie jest uruchomione.
- Uwaga: Przed ponownym użyciem pozostaw urządzenie do ostygnięcia.
- Po każdym użyciu wyczyść urządzenie i system WMF Milk & Choc.

Czyszczenie i pielęgnacja

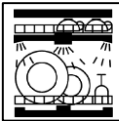
- Po każdym użyciu wyczyść urządzenie i system WMF Milk & Choc.
- Odłącz przewód zasilający i pozwól urządzeniu ostygnąć.
- Podstawa urządzenia (6) nie nadaje się do mycia w zmywarce i można ją czyścić jedynie poprzez wycieranie wilgotną ściereczką
- Pokrywę (1), system mleka / czekolady WMF (3/4) i dzbanek (5) można myć w zmywarce. W celu ułatwienia czyszczenia zdejmij pierścień uszczelniający (2) z pokrywy (1) i rozłóż system WMF Milk / Choc na poszczególne elementy (patrz „System WMF Milk / Choc”). Zalecamy umieszczanie mniejszych elementów w koszyku na sztućce.
- Nie używaj agresywnych środków czyszczących, szorujących ani rozpuszczalników.

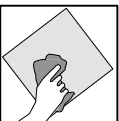
	 Można myć w zmywarce	 Można spłukiwać pod bieżącą wodą	 Można przecierać wilgotną ściereczką
Pokrywa (1)	✓	✓	✓
Pierścień uszczelniający (2)	✓	✓	✓
System spieniający WMF	✓	✓	✓
Kubek (5)	✓	✓	✓
Baza (6)	—	—	✓

WMF System spieniający (3)

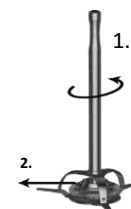

- Aby zdemontować, odkręć uchwyt (8) ze wspornika DISC (9). Następnie wyjmij TALERZ z mlekiem (10).

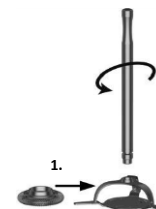

- Aby ponownie zmontować, wepchnij mleczny DISC (10) do wspornika DISC (9) z nacięciem skierowane do góry. Następnie przykręć uchwyt (8) do końca do wspornika DISC (9) od góry. Mleczny DISC (10) jest teraz przymocowany elastycznie do wspornika.

WMF System spieniający Choco(4)

Do przygotowania gorącej czekolady potrzebny jest system WMF Choc (rys. B).

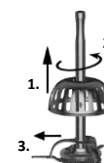

- Aby ułatwić czyszczenie, system WMF Choc można rozłożyć na poszczególne elementy. W tym celu pociągnij do góry i wyciągnij kosz na czekoladę (11). Odkręć uchwyt (8) ze wspornika DISC (9) i wyjmij mleczny DISC (10) ze wspornika.

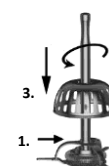

- Aby ponownie zmontować system WMF Choc, wepchnij mleczny DISC (10) w uchwyt DISC (9) z wycięciem skierowanym do góry. Następnie przykręć uchwyt (8) do końca do wspornika DISC (9) od góry. Mleczny DISC (10) jest teraz przymocowany elastycznie do wspornika. Następnie wsuń koszyczek czekolady (11) od góry na uchwyt (8) i wciśnij w dół, aż zatrzaśnie się na swoim miejscu.

Rozwiązywanie problemów

Poniższe wskazówki powinny pomóc w rozwiązaniu wszelkich problemów napotkanych z urządzeniem. Jeśli nie, skontaktuj się z naszym centralnym działem obsługi klienta. Proszę również zwrócić uwagę na informacje dotyczące gwarancji.

Problem	Prawdopodobna przyczyna	Rozwiązanie
Włącznik / wyłącznik miga na czerwono i urządzenie nie włącza się	Zadziałał mechanizm przegrzania - czerwony, ponieważ urządzenie jest zbyt gorące. Zadziałał mechanizm przegrzania - czerwony z powodu zbyt małej ilości mleka.	Poczekaj, aż urządzenie ostygnie. Poczekaj, aż urządzenie ostygnie.
Mleko wylewa się z pokrywki	Przekroczono maksymalny poziom napełnienia. Pokrywka nie jest prawidłowo założona. Brak pierścienia uszczelniającego lub jest on zabrudzony. Więcej o tekście źródłowym	Napełnij mleko do kreski MIN. Dociśnij pokrywkę, lekko naciskając. Oczyść i ponownie włożyć pierścień uszczelniający (gładka strona musi przylegać do pokrywy).
Czekolada się nie rozpuszcza	Kawałki czekolady są zbyt duże lub rodzaj użytej czekolady nie topi się łatwo. System WMF Choc nie został prawidłowo zmontowany lub włożony.	Uruchom ponownie program czekoladowy. Można go w każdej chwili przerwać ręcznie, naciskając przycisk włączania / wyłączania. Krażek na mleko musi być wycentrowany na wsporniku z rowkiem skierowanym w stronę
Mleko nie pieni się	Krażek z mlekiem nie został prawidłowo włożony. System mleka WMF nie został prawidłowo włożony do dzbanka. Mleko jest zbyt ciepłe lub zostało już raz spienione.	Krażek na mleko musi być wycentrowany na wsporniku z rowkiem skierowanym do góry. System mleka WMF musi leżeć płasko i całkowicie poziomo na dnie dzbanka. Zalecamy stosowanie świeżego, zimnego mleka.



Urządzenie jest zgodne z dyrektywami europejskimi 2014/35 / WE, 2014/30 / WE i 2009/125 / WE.



Ten produkt nie może być wyrzucany wraz ze zwykłymi odpadami domowymi po zakończeniu okresu użytkowania, ale musi zostać dostarczony do punktu zbiórki w celu recyklingu

urządzenia elektryczne i elektroniczne. Materiały nadają się do ponownego wykorzystania zgodnie z ich oznaczeniem. Przyczynisz się do ochrony naszego środowiska poprzez recykling zużytych urządzeń.

Zapytaj o odpowiedzialny punkt utylizacji.